

INSTRUCCIONES DE INSTALACION

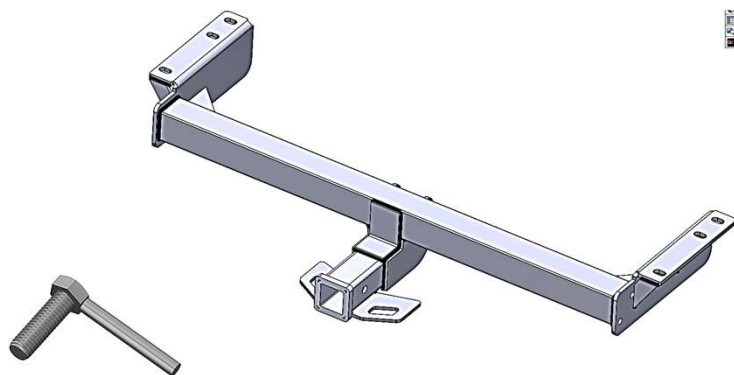

NÚMERO DE PARTE:

- 65484T

DESCRIPCION DE PRODUCTO:

- TIRÓN
- TOYOTA HILUX
- Capacidad de carga sobre enganche
4000 lbs. / 525 lbs. sobre cople

Lea y comprenda perfectamente todas las instrucciones antes de comenzar la instalación. Si alguna de las partes listadas no se encuentra, no continúe con la instalación y llame a su distribuidor inmediatamente para obtener los componentes faltantes.

Para el cuidado y mantenimiento de este producto se recomienda mantenerlo limpio y no utilizar ceras abrasivas con el fin de proteger el acabado.

Tiempo aprox. De instalación: 60 min.

LISTA DE PARTE

Item	Cant.	No. Parte	Descripción	Torque
	1 Pza.	65484T	Tirón	
1	6 Pza.	652990BA	Tornillo con varilla	
2	6 Pza.		Tuerca hexagonal de seguridad de 1/2"	
3	6 Pza.		Rondana de presión 1/2"	
4	6 Pza.		Rondana plana de 1/2"	

Herramienta requerida:

- A. Matraca
- B. Extensión para matraca 6"
- C. Dado de 19 ó 3/4".

BIG COUNTRY

INSTRUCCIONES DE INSTALACION

1. Localice en la parte trasera del vehículo del lado pasajero, (4) orificios por la parte inferior del chasis e identifique cuales se van a utilizar para la instalación del producto. **Foto 1.** Coloque (3) tornillos con varilla en los orificios ya identificados. **Foto 2.** Repita para el lado del pasajero.

Foto 1.



Foto 2



2. Posteriormente instale el tirón en los tornillos instalados y fíjelo con (3) rondanas planas de 1/2", (3) rondanas de presión de 1/2" y (3) tuercas de seguridad de 1/2". Repita la operación del lado del pasajero. **Foto 3.**



Producto instalado