

# BIG COUNTRY

## INSTRUCCIONES DE INSTALACION

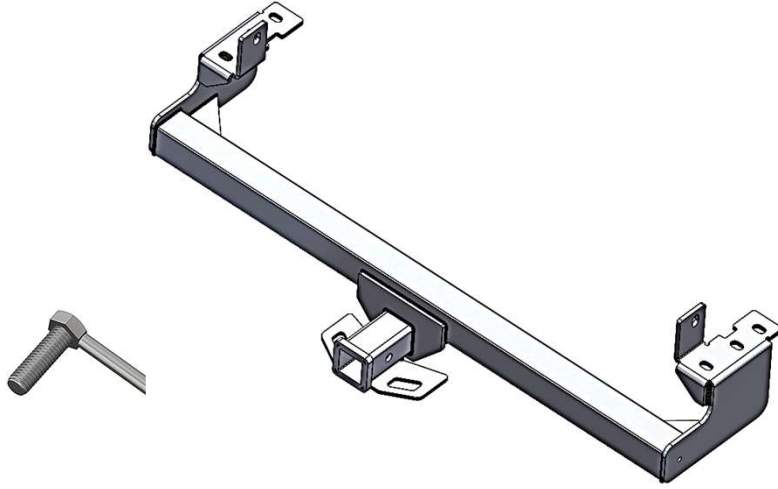

### NÚMERO DE PARTE:

- 65537T

### DESCRIPCION DE PRODUCTO:

- TIRÓN
- FORD RANGER
- Capacidad de carga sobre enganche  
4000 lbs. / 525 lbs. sobre cople

**Lea y comprenda** perfectamente todas las instrucciones antes de comenzar la instalación. Si alguna de las partes listadas no se encuentra, no continúe con la instalación y llame a su distribuidor inmediatamente para obtener los componentes faltantes.

Para el cuidado y mantenimiento de este producto se recomienda mantenerlo limpio y no utilizar ceras abrasivas con el fin de proteger el acabado.

Tiempo aprox. De instalación: 60 min.

### LISTA DE PARTE

Item	Cant.	No. Parte	Descripción	Torque
	1 Pza.	65537T	Tirón	
1	8 Pza.	652990BA	Tornillo con varilla	
2	8 Pza.		Tuerca hexagonal de seguridad de 1/2"	
3	1 Pza.		Guía para tornillo de 1/2"	
4	8 Pza.		Rondana plana de 1/2"	

### Herramienta requerida:

- A. Matraca
- B. Extensión para matraca 6"
- C. Dado de 19 ó 3/4".
- D. Dado de 15mm.

# BIG COUNTRY

## INSTRUCCIONES DE INSTALACION

1. Localice el gancho de arrastre del vehículo lado conductor y retírelo, quite los tornillos ( 6 ) que lo sujetan utilizando la matraca con el dado de 15mm. Conserve los tornillos. **Foto 1 y 2.** Nota: Ya no lo va a reinstalar el gancho de arrastre.

**Foto 1.**



Gancho de arrastre



**Foto 2**



2. Localice tres orificios parte inferior y uno parte lateral interna del chasis en lado pasajero, introduzca los tornillos con varilla. Para el orificio trasero, introduzca la guía para tornillo por el extremo del espiral. Para los demás orificios los puede introducir con la mano.



Guía para tornillo



Espiral



Introduzca la guía por aquí, por el extremo del espiral.

# BIG COUNTRY

## INSTRUCCIONES DE INSTALACION

3. Enrosque uno de los tornillos con varilla a la guía.

**NOTA:** Si no trae gancho de arrastre, omitimos el paso 1 y repetimos el paso 2 para el lado contrario.

4. Con ayuda de otra persona, presente el tirón y fije con los tornillos originales que retiró anteriormente. Lado conductor.

Lado pasajero presente el tirón en los tornillos con varilla que introdujo anteriormente y fije con rondana plana y tuerca hexagonal de seguridad de 1/2".



3. Haga cualquier ajuste final para la alineación del tirón y apriete toda la tornillería. Recuerde revisar y reapretar la tornillería periódicamente.



**Producto instalado**