

GORRHINO®

INSTRUCCIONES DE INSTALACIÓN

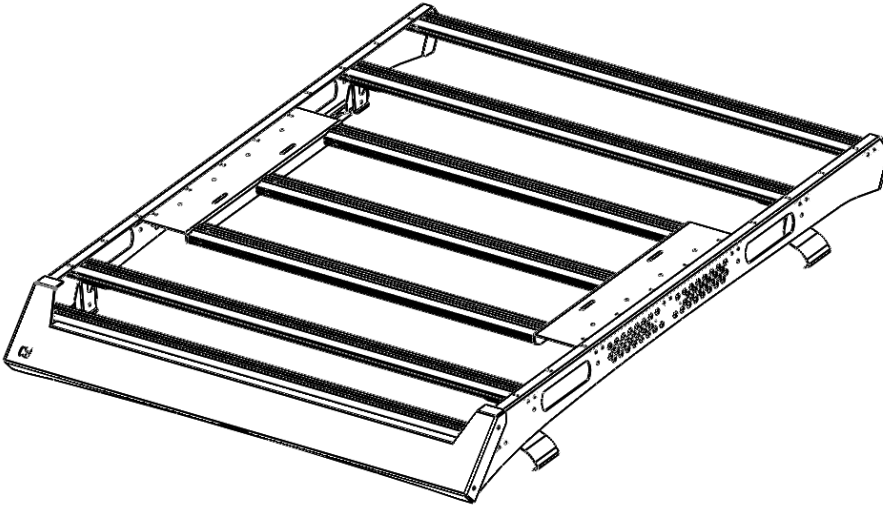

NÚMERO DE PARTE.

- 5933256T

DESCRIPCIÓN DEL PRODUCTO:

- CEROS LOW PROFILE ROOF RACK

APLICACIÓN:

- NISSAN NP300 / NP300 FRONTIER

SEGURIDAD DEL PRODUCTO Y RENUNCIA LEGAL

- **IMPORTANTE LEA TODAS LAS INSTRUCCIONES CUIDADOSAMENTE ANTES DE INSTALAR, DE NO HACER ESTO PUEDE CAUSAR LESIONES PERSONALES O DAÑAR EL PRODUCTO Y / O LA PROPIEDAD.**
- **Revise el paquete y el contenido del producto antes de comenzar la instalación.** Tenga cuidado al abrir el embalaje y retirar los artículos. Si se necesita una devolución, querrá devolver el producto en su embalaje original si es posible.
- Esta guía de instrucciones se proporciona como guía de instalación GENERAL, algunos vehículos varían dimensionalmente y pueden requerir pasos adicionales.
- Pruebe el ajuste del producto en el vehículo antes de cualquier modificación de terceros y / o el acabado. El fabricante y / o los distribuidores no se hacen responsables de los cargos de terceros, mano de obra y modificaciones de reemplazo de terceros. Algunas modificaciones pueden anular la garantía de fábrica.
- Ejerza la debida diligencia al instalar este producto. El fabricante y los distribuidores de este producto no aceptan ninguna responsabilidad por daños al vehículo o lesiones personales resultantes de la instalación de este producto. La instalación y operación descuidadas pueden ocasionar lesiones graves o daños al equipo.
- Este producto es para uso general fuera de carretera. Toda responsabilidad por la instalación y el uso recae en el propietario / operador.
- **INSTALADOR:** Una vez que la instalación esté completa, por favor devuelva esta guía junto con la otra documentación incluida en este producto al consumidor para referencia futura. Los fabricantes / distribuidores de este producto no garantizan que esta versión en particular estará disponible en una fecha posterior.

© 2016 Go Rhino Products. All rights reserved

www.gorhino.com

589 W. Apollo St., Brea, CA 92821

P: 888 427 4466



INSTRUCCIONES DE INSTALACIÓN

RIESGO DE LESION

Por favor realice una inspección de piezas y antes de comenzar la instalación.

- Siempre asegúrese de que tiene un área de trabajo limpia, seca y bien iluminada.
- Quítese las joyas, suelta prendas ajustadas y siempre use guantes protectores y protección para los ojos.
- Siempre tenga mucho cuidado cuando eleve un vehículo para el trabajo.
- Ajuste el freno de emergencia y use bloques de neumático. Consulte el manual del fabricante de vehículo. Y Utilice los puntos de elevación señalados por los fabricantes de vehículos
- Siempre tenga cuidado apropiado y adecuado en partes elevación durante el desmontaje e instalación.
- Busque ayuda para levantar objetos pesados o grandes.
- Utilice conectores y dispositivos de elevación cuando sean necesarios.
- Siempre asegúrese de que los productos son seguros durante el desmontaje e instalación.
- Siempre use protección para los ojos y tome medidas para proteger cualquier piel expuesta durante las instalaciones.
- Siempre tenga mucho cuidado al taladrar y corta. La Perforación, corte y pulido de metal y plástico pueden crear partículas voladoras que pueden causar lesiones.

MANTENIMIENTO Y CUIDADO

- Siempre Realice inspecciones regulares y mantenimiento en montajes y fijaciones.
- Periódicamente Compruebe y apriete todos los tornillos.
- Deben ser reemplazados sujetadores pelados, fracturados o doblados.
- Después de lavar el vehículo, asegúrese de secar completamente todas las superficies.
- En áreas con temperaturas frías Asegúrese de lavar el producto con frecuencia para eliminar materiales nocivos usados en maneras del camino.
- Nunca use limpiadores abrasivos o compuestos para pulir.
- Limpie con un jabón suave y agua.
- Si utilizas cera, use una cera automotriz no abrasiva como pura cera de carnauba.

ADVERTENCIA

Algunos productos han sido diseñados para trabajar conjuntamente con sistemas de sensor traseros, delanteros y de bolsas de aire.

- La instalación de algunos de estos productos puede alterar el funcionamiento del sistema de sensor fábrica.
- Los sensores de fábrica pueden leer los ganchos que sobresalen del producto.
- Todas las prueba de sensores se hace por Go Rhino Products y/o por un laboratorio externo.
- La sensibilidad del sensor, las conexiones de los sensores, las condiciones de funcionamiento son todas las variables que influyen en la funcionalidad de los sensores.
- La instalación de algunos productos pueden afectar los sistemas de bolsas de aire de fábrica.
- Algunos productos permiten el uso de productos de terceros como malacates, ganchos, grilletes, etcétera. Siga los instrucciones de los fabricantes respectivos para su uso con nuestros productos.
- Asegúrese de entender completamente el producto, uso y operación antes de usar.
- Sobre todo... Cuídate!

INSTRUCCIONES DE INSTALACIÓN

LISTA DE PARTES QUE SE INCLUYEN:

ITEM	CANT.	DESCRIPCIÓN	ITEM	CANT.	DESCRIPCIÓN
A	28	Pija autoroscante cab. phillips #12 x 1 ½"	G	4	Rondana plástica ¼"
B	4	Tornillo cab. Bola allen ¼ x 1"	H	13	Tuerca hex ¼"
C	16	Tornillo cab. Bola allen ¼ x 3/4"	I	8	Tornillo cab. Hex. ¼ x 1 1/4"
D	1	Tornillo cab. Hex ¼ x 3/4"			
E	12	Rondana plana ¼"			
F	53	Rondana presión ¼"			

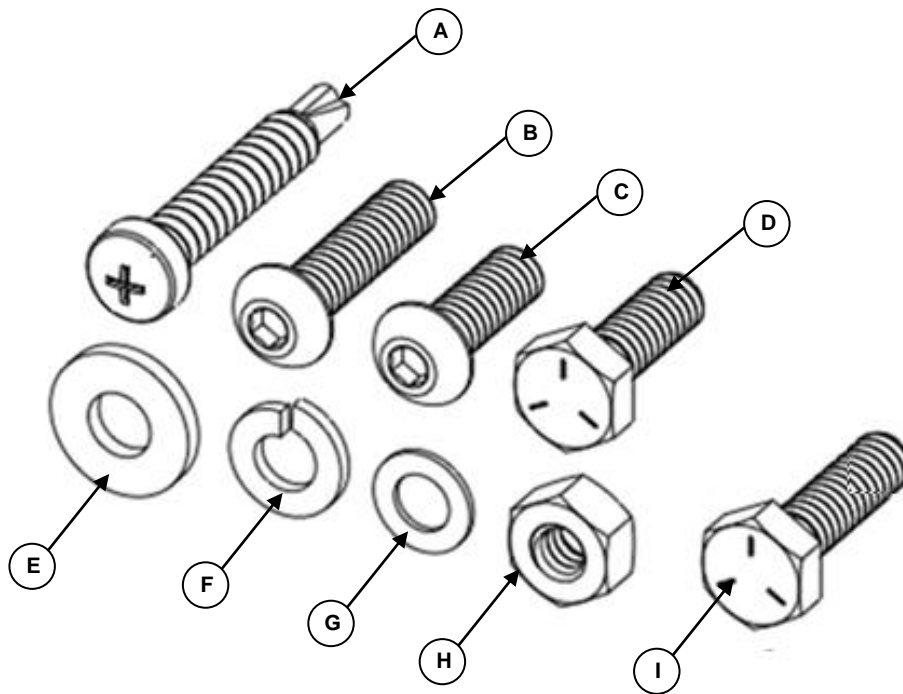

Go Rhino te recomienda leer y comprender todas las instrucciones antes de instalar.

HERRAMIENTAS NECESARIAS:

- Juego de llaves y dados en pulgadas y metricos.
- Matraca, Extensión para matraca.
- Destornillador Phillips.
- Atornillador eléctrico & Punta larga de 6" PH3
- Herramienta de corte y alicates de corte diagonal.

TIEMPO ESTIMADO DE INSTALACION:

1.5 Horas

Si necesita servicio de instalación de su nuevo producto, llame al distribuidor autorizado a quien usted compró el producto.

INSTRUCCIONES DE INSTALACIÓN

LISTA DE PARTES QUE SE INCLUYEN :

ITEM	CANT.	DESCRIPCION	ITEM	CANT.	DESCRIPCION
1	1	Panel lateral (Conductor)	7	2	Bracket Frontal
2	1	Panel lateral (Pasajero)	8	2	Bracket Trasero
3	1	Panel frontal	9	2	Uña Frontal
4	4	Barra larga	10	2	Uña Trasera
5	3	Barra corta			
6	2	Bracket central de barras			

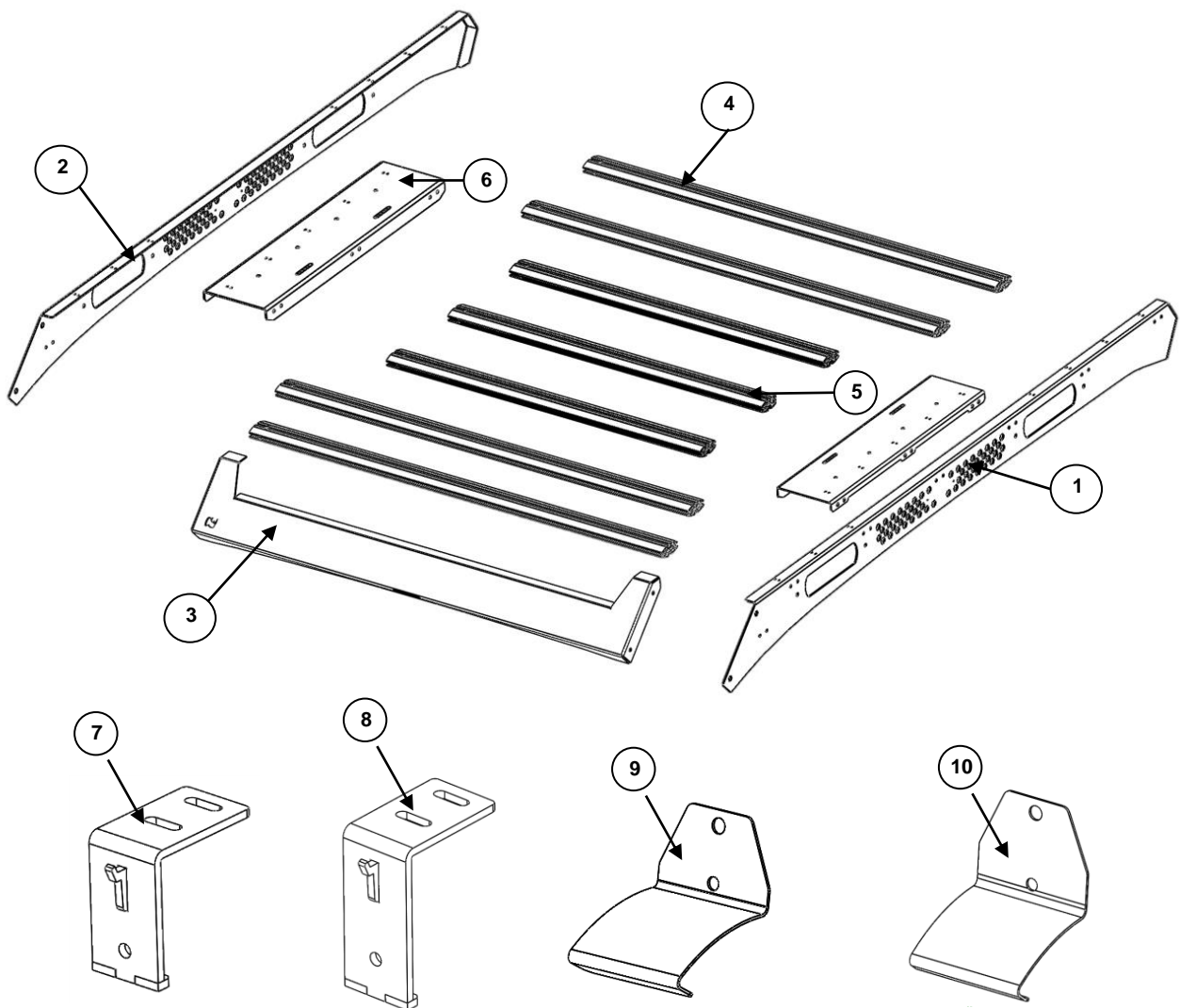

GORRHINO[®]

INSTRUCCIONES DE INSTALACIÓN

Paso-1 Extienda los componentes del Ceros rack sobre una superficie protegida. De ser necesario, utilice el material de empaque para proteger los componentes.

Paso-2 Comience el ensamble del Ceros rack colocando las barras cortas en los brackets centrales. Utilice un atornillador eléctrico con la punta Phillips para instalar (2) Pijas autoroscantes con (2) rondanas de presión 1/4" por barra a cada lado. (Imagen 1).

Imagen 1

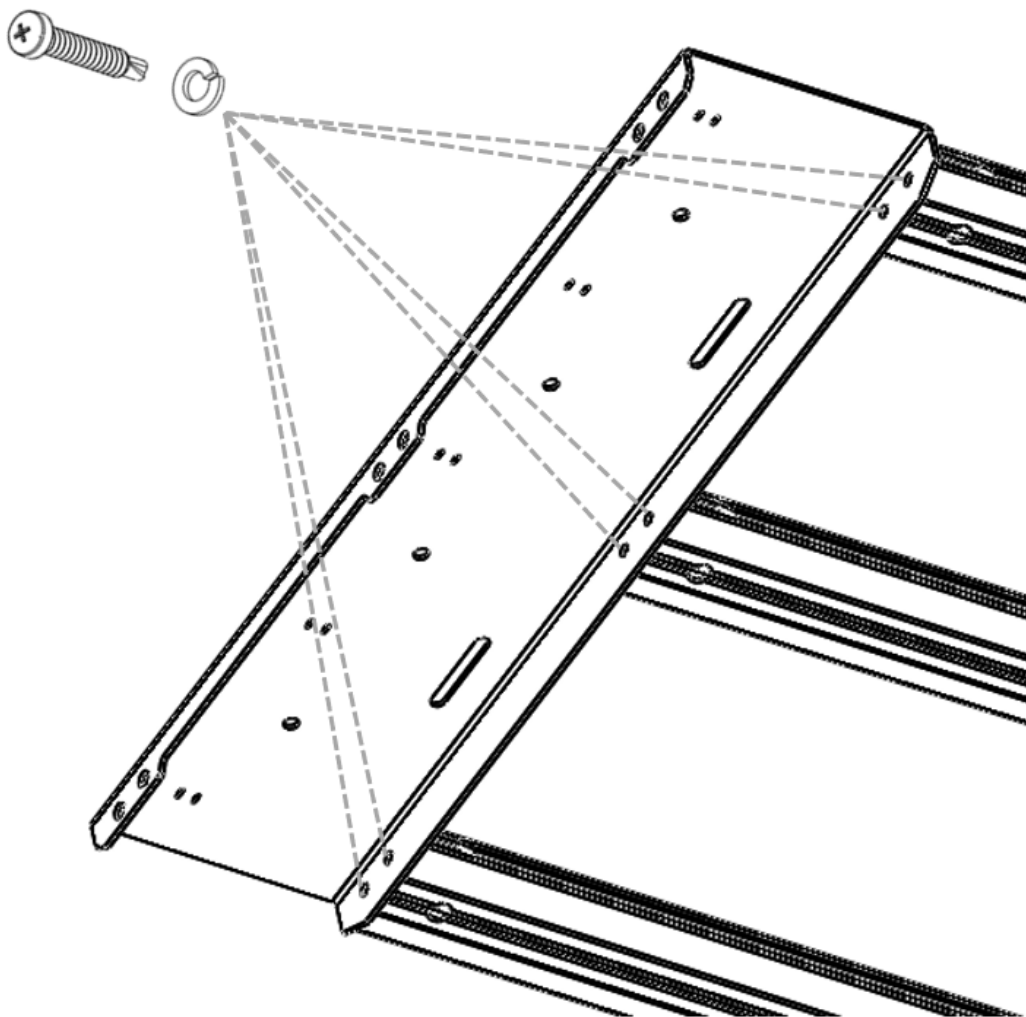

GO RHINO®

INSTRUCCIONES DE INSTALACIÓN

Paso-3 Fije los brackets centrales a lo largo del panel lateral. Use (6) Tornillos $\frac{1}{4}$ " x $\frac{3}{4}$ " con (6) rondanas de presión $\frac{1}{4}$ " por bracket a cada lado. (Imagen 2).

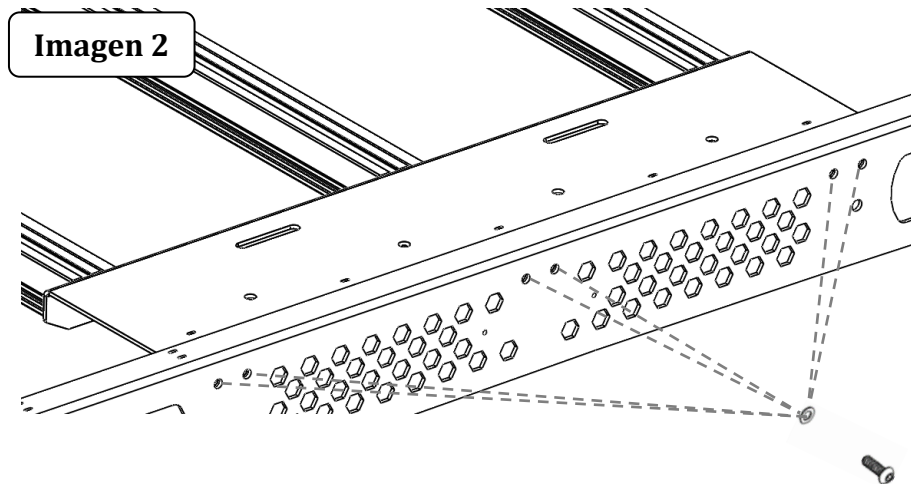

Paso-4 Coloque las barras largas a lo largo del panel lateral. Utilice un atornillador eléctrico con la punta Phillips para instalar (2) Pijas autoroscantes con (2) rondanas de presión $\frac{1}{4}$ " por barra a cada lado. (Imagen 3).

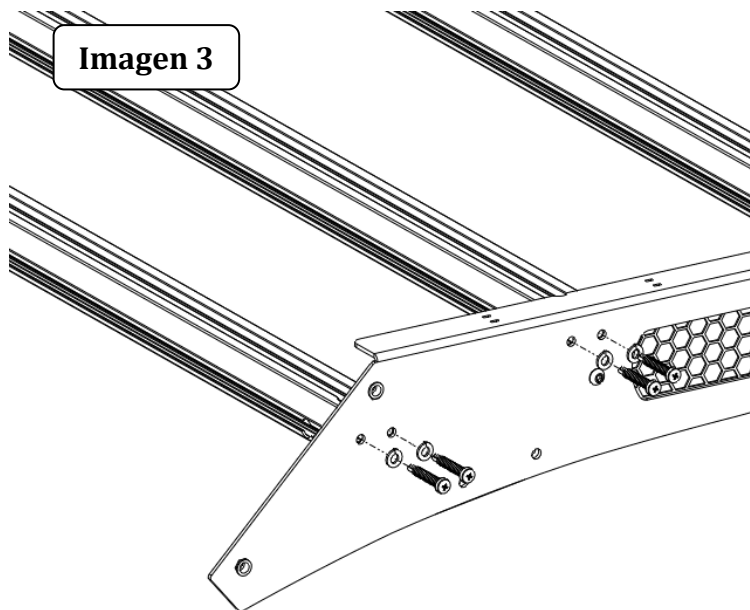

INSTRUCCIONES DE INSTALACIÓN

Paso-5 Inserte el tornillo c/hex $\frac{1}{4}$ " x $\frac{3}{4}$ " dentro del canal en la barra frontal de tal manera que las cuerdas apunten al frente. Coloque el tornillo en el medio de la barra, (Imagen 4).

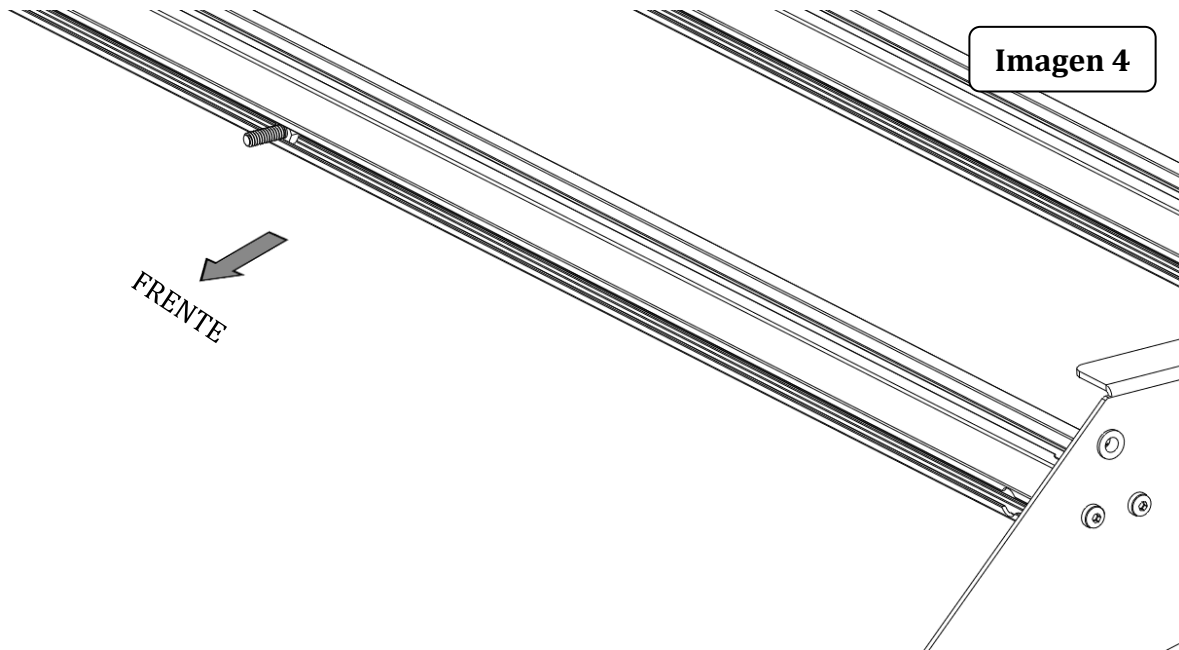

Paso-6 Coloque el panel frontal alineando los barrenos con las tuercas inserto en el panel lateral y el bracket del panel con el tornillo instalado en la barra frontal. Atornille cada lado del panel lateral utilizando (2) tornillos cab. Bola allen $\frac{1}{4}$ " x $\frac{3}{4}$ " con su rondana plástica. Asegure al tornillo instalado en la barra utilizando (1) rondana de presión $\frac{1}{4}$ " y (1) tuerca hex $\frac{1}{4}$ ", (Imagen 5 & 6). Apriete los tornillos.

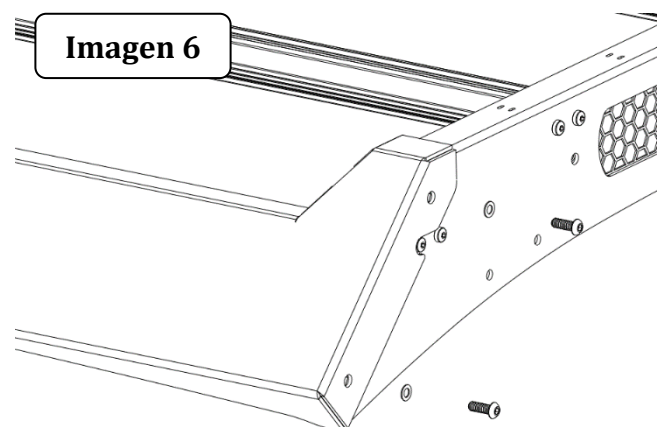
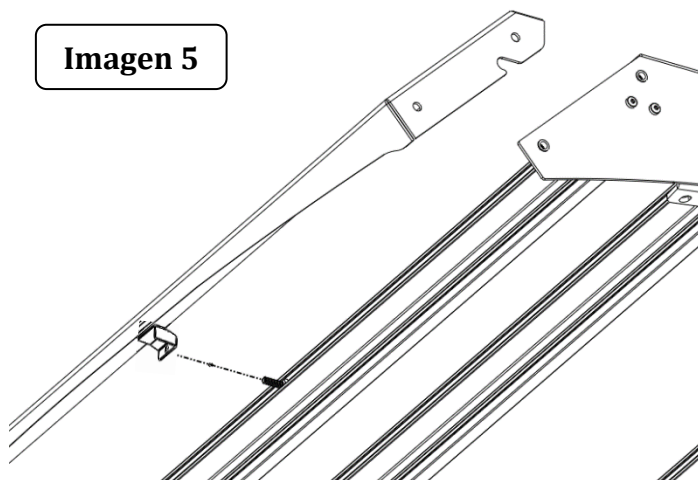

GO RHINO®

INSTRUCCIONES DE INSTALACIÓN

Paso-7 Ponga el soporte principal Frontal (EL MAS ALTO DE LOS DOS) en el carril ubicado en el techo del vehículo (imagen 7&8).

Imagen 7



Imagen 8

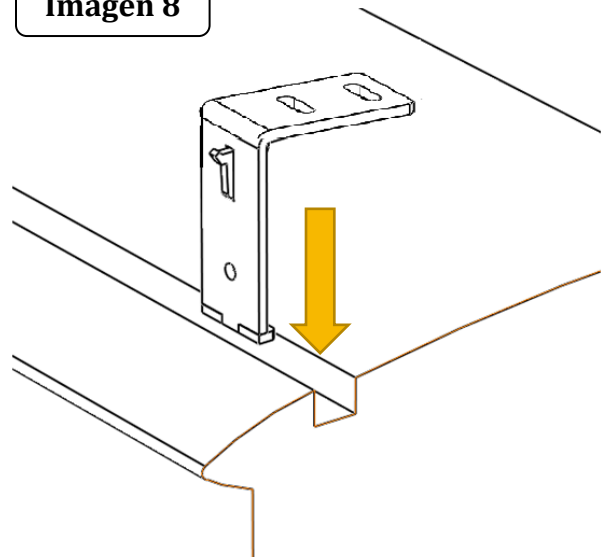

Paso-8 Con la puerta abierta del vehículo, ponga la uña de metal sobre la carrocería. Asegúrese de que el gancho del soporte principal pase a través del orificio de la uña. (Imagen 9).

Repita el paso con en el lado del conductor y en la parte trasera del vehículo.

Es importante poner la uña mas alta en la puerta delantera y la mas baja en la puerta de atrás.

Imagen 9

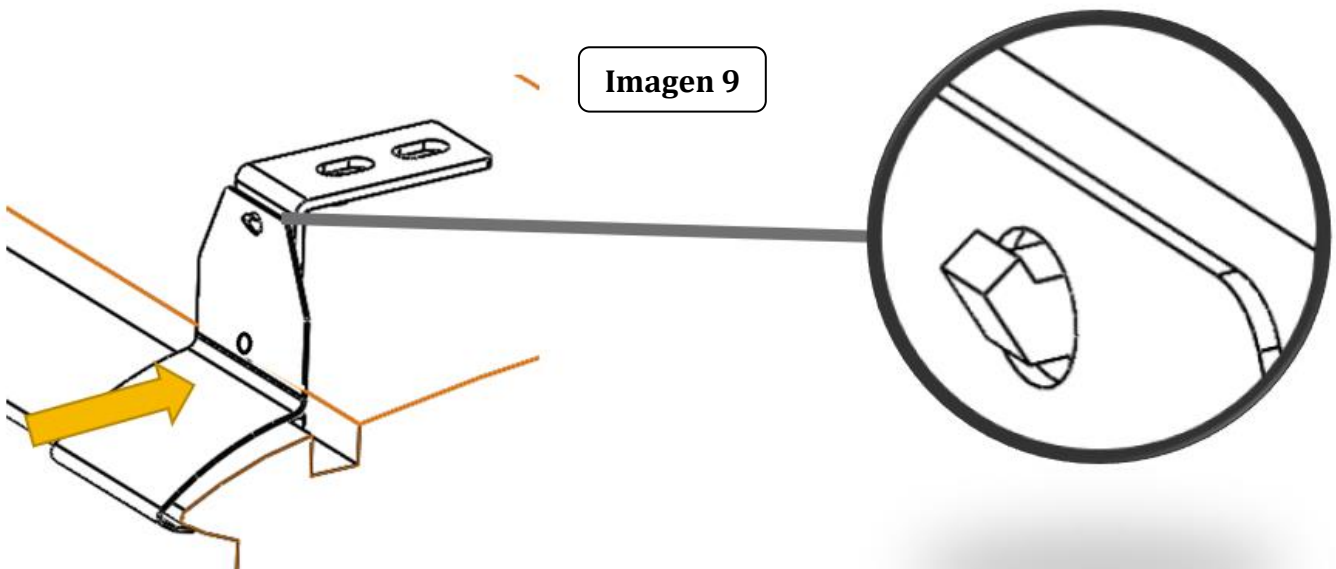

GO RHINO®

INSTRUCCIONES DE INSTALACIÓN

Paso 9 Instale la uña al soporte usando (1) tornillo de 1/4 "x 1", (1) 1/4" rondana plana (1) 1/4" rondana de seguridad y (1) tuerca 1/4". (Imagen 10). Repita todos los pasos con los otros 3 soportes. Tienes que instalar 2 a cada lado del vehículo. No apriete los tornillos todavía.

Imagen 10

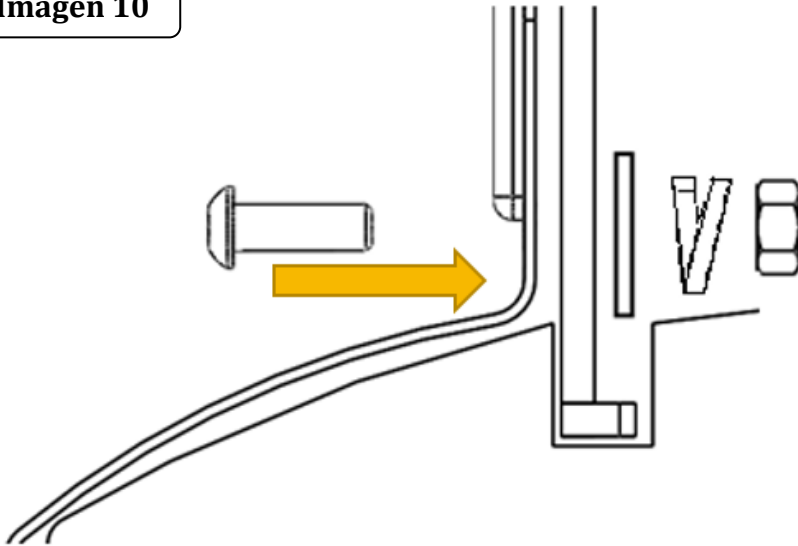

Paso 10 La distancia entre el parabrisas y el primer soporte debe ser aproximadamente de 9 1/2" pulgadas. El segundo soporte debe ser a 40" de la primera. el ajuste final debe hacerse una vez que la canastilla este en posición (Imagen 11).

Imagen 11

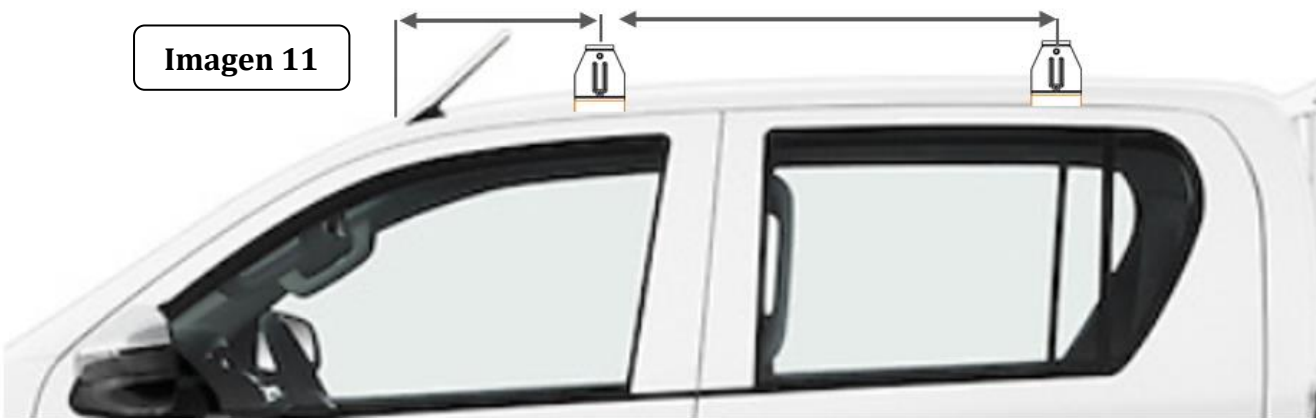

GO RHINO®

INSTRUCCIONES DE INSTALACIÓN

Paso 11 Ubique la segunda y la sexta barra de la canastilla. Deslice (4) tornillos de cabezas hexagonal de 1/4" x 1 1/4" por barra. (Imagen 12)

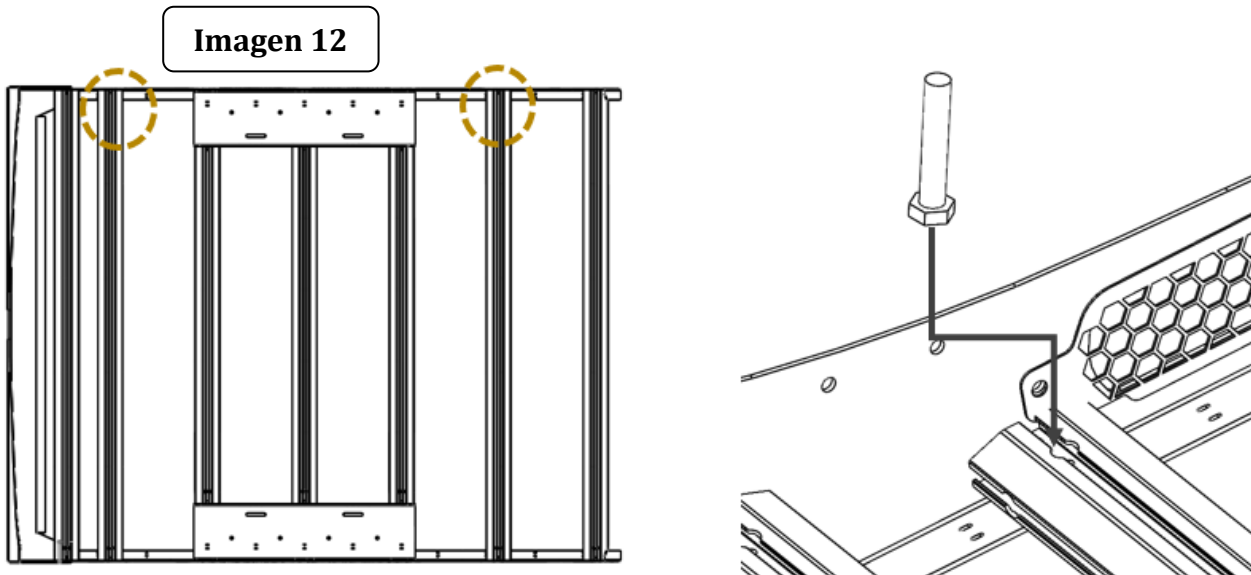

Paso 12 Con ayuda, Coloque la canastilla sobre el vehículo y póngala sobre los soportes. Instale usando (2) rondanas planas, (2) rondanas de seguridad y (2) tuercas de 1/4" por soporte. (Imagen 13)

Imagen 13

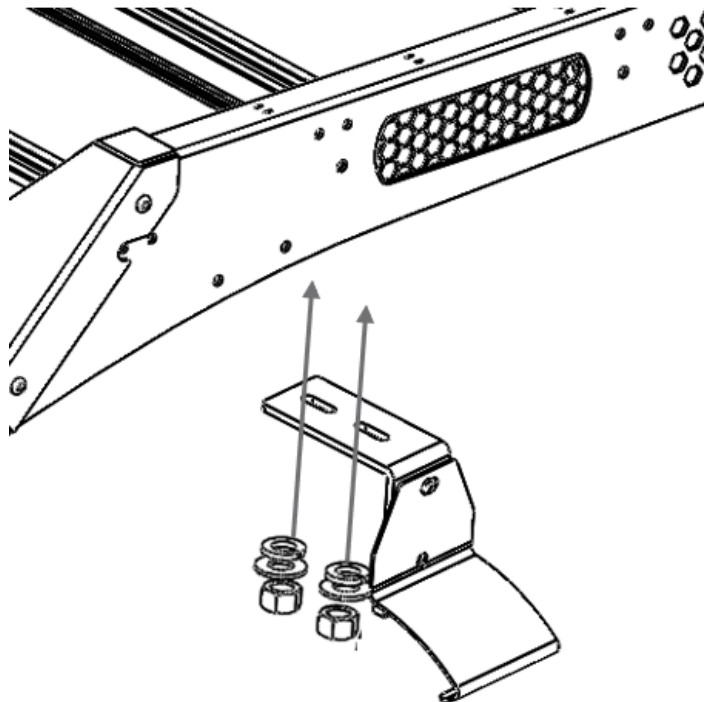

GORRHINO[®]

INSTRUCCIONES DE INSTALACIÓN

Paso 13 Ajuste y alinee el conjunto de portaequipajes de techo Ceros según sea necesario y apriete completamente todos los herrajes (Imagen 14).





INSTRUCCIONES DE INSTALACIÓN

GARANTIA LIMITADA

Go Rhino garantiza al comprador durante un período de cinco 5 años desde la fecha del envío del producto ("período de garantía") para el negro acabados y cromados, que tales productos materialmente se ajustan a las especificaciones establecidas por Go Rhino en vigor en la fecha de envíos y estará libre de defectos de material y mano de obra material.

GoRhino garantiza al comprador que durante la vida útil de los productos de la fecha de envío del producto ("período de garantía") de acero inoxidable pulido comprados después de abril de 2004, los productos se ajustan sustancialmente a las especificaciones de Go Rhino en efecto a partir de la fecha de los envíos y estarán libres de defectos de material y mano de obra material.

La garantía debe ir acompañada de la factura y fotos del producto original. Es responsabilidad del cliente limpiar periódicamente y proteger el acabado con aplicaciones regulares de una cera no abrasiva que es compatible con el acabado del producto.

Esta garantía cubre el costo del producto solamente y no incluye el costo de remoción, instalación, modificaciones de tercera persona o envío del producto. En ningún caso Go Rhino será responsable ante el comprador o terceros por cualquier daño o perjuicio causado por el producto o el uso de los mismos, sin importar el tiempo en tales daños fueron previsibles y si Go Rhino ha sido advertido de la posibilidad de tales daños, no obstante el fracaso de cualquier remedio convenido u otro de su propósito esencial. Esta garantía es nula si el producto muestra signos de alteración, mal uso, cuidado inadecuado, negligencia, aplicación incorrecta y/o daños causados por instalación inadecuada.

Con respecto a cualquiera de dichos productos durante el período de garantía limitada, Go Rhino, a su sola discreción, deberá: (1) Proveer con la reparación o reemplazo de dichos productos (o la parte defectuosa), o (2) el crédito o el reembolso del costo de dichos productos a la condición de que si Go Rhino lo solicita al comprador, a expensas de Go Rhino, devolverá dichos productos a Go Rhino. Los recursos serán el único y exclusivo remedio del Comprador y la responsabilidad total de Go Rhino por cualquier incumplimiento de la (s) garantía (s) limitada (s). Go Rhino rechaza todas las demás garantías excepto en la medida en que tal garantía no pueda ser válidamente rechazada bajo la ley.

Garantía limitada de acabado:

Garantía limitada de por vida de productos de acero inoxidable (después de abril de 2004)

Garantía de 5 años en productos con pintura

5 años de garantía en productos de cromo

Esta garantía no cubre las soldaduras expuestas

La garantía de acabado cubre el descapelado, descamación o grietas. Lavar todos los acabados regularmente con jabón de lavado de autos y enjuagar bien con agua es el mejor método para mantener el acabado de sus productos. También debe proteger el acabado con cera automotriz no abrasiva regularmente. El uso de cualquier compuesto que contenga abrasivos se convierte en un agente autodestructivo, ya que el compuesto rasca el acabado y lo abre a la corrosión. El uso de productos químicos ásperos usados para quitar bichos y alquitrán también puede hacer que el acabado se deteriore y debe ser evitado.

Si no está satisfecho con su compra, póngase en contacto con el establecimiento donde adquirió el producto.

Si necesita presentar una reclamación de garantía o necesita asistencia, el equipo de servicio al cliente de Go Rhino responderá cualquier pregunta que pueda tener. Por favor contacte al equipo de Servicio al Cliente de Go Rhino al 1-888-427-4466 durante hora de trabajo de Lunes a Viernes de 7 am a 5 pm (tiempo del pacifico), también puedes contactarnos por email warranty@gorhino.com.

Con el fin de servirle mejor por favor proporcione una copia de Factura / recibo original, una foto del problema que está experimentando y una foto del vehículo en el que está instalado el producto.

Todas las devoluciones de la garantía deben tener un número RGA aprobado. El número RGA debe estar claramente marcado en el exterior del paquete a devolver. Todas las devoluciones de garantía aprobadas deben enviarse a Go Rhino Products, 1002 Carriers Drive, Laredo, Texas 78045.

REGISTRO DE PRODUCTO

Recuerde registrar su nueva adquisición. Usted puede registrar su producto en www.gorhino.com. Registrar su producto puede ayudar a acelerar cualquier consulta de servicio de garantía o compra futura

Gracias otra vez por comprar productos Go Rhino

Por favor, tómese unos minutos para ver productos adicionales para su vehículo y más en GORHINO.com
Estas instrucciones de instalación están disponibles en el sitio web de Go Rhino junto con videos de instalación para Muchos de nuestros productos.

www.gorhino.com

www.bigcountryauto.com

www.gorhinopd.com