

TIRÓN CLASE III 2"

65223019

INSTRUCTIVO DE INSTALACIÓN

Ford Ranger 1983-2012 / Mazda Serie B 1994-2010

Capacidad de Carga sobre enganche 4,000lbs / 400lbs sobre cople

-NO EXCEDA LA CAPACIDAD DE REMOLQUE QUE RECOMIENDA EL FABRICANTE DEL VEHÍCULO -

Lista de Partes

Ítem	Cant.	Código	Descripción	Torque Máx.
1	1	65223019	Tirón	
2	6	652240013AA	Solera Sujeción 1 1/2"	
	1	KTE-65223019	Kit de tornillos incluye:	
3	4		Tornillo Hex 1/2X 1 3/4"	75LB/FT
4	4		Tuerca hex Flange 1/2"	75LB/FT

Herramienta Requerida (No Incluida)

Cant.	Descripción
1	Matraca
1	Dado 3/4"
1	Llave 18mm
1	Dado 18mm
1	Dado 21mm
1	Llave 21mm

Ilustración del Producto

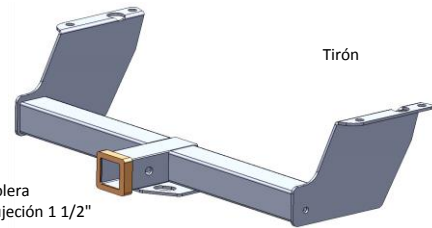

Instrucciones

1. Lea y comprenda perfectamente todas las instrucciones antes de comenzar la instalación. Si alguna de las partes listadas no se encuentra, no continúe con la instalación y llame a su distribuidor inmediatamente para obtener los componentes faltantes.
 2. Para el cuidado y mantenimiento de este producto se recomienda mantenerlo limpio y no utilizar ceras abrasivas con el fin de proteger el acabado.
 3. Para vehículos con defensa trasera, quitar los tornillos del herraje de la defensa trasera y J-Tuercas (ambos lados).
 4. Posicione el Tirón en el vehículo, intercalando herrajes de la defensa trasera (si está presente) entre el Tirón y chasis del vehículo, instale en la parte trasera donde retiro los tornillos de la defensa.
 5. Con el Tirón como plantilla, perfore dos (2) agujeros de 1/2 " en el chasis, en el extremo delantero de Tirón.
- NOTA: En algunos modelos, los agujeros pueden ya existir.
6. Instale los tornillos restantes como se muestra. Para vehículos con defensa trasera, colocar un espaciador agujero cuadrado entre chasis y los laterales del Tirón en la parte delantera del mismo.

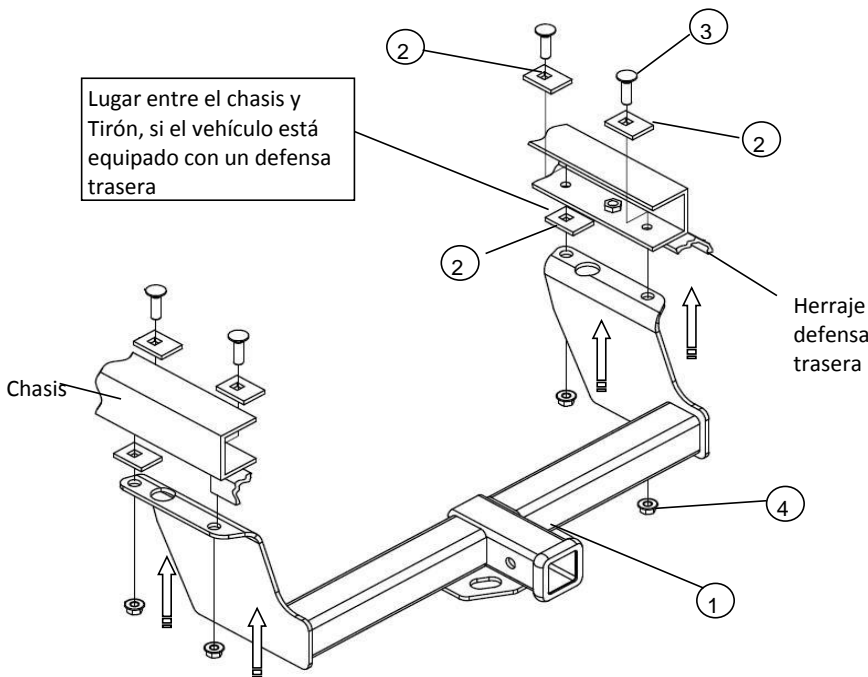

Modelos 1997 y anteriores
 Nota: 19mm llave estilo extremo abierta deben adquirirse para permitir la eliminación de neumático de repuesto después de la instalación del enganche

Nota: Revisar periódicamente los tornillos para asegurar que estén correctamente ajustados.

-NO EXCEDA LA CAPACIDAD DE REMOLQUE QUE RECOMIENDA EL FABRICANTE DEL VEHÍCULO -

Nota: Retire el tornillo del herraje auxiliar momentáneamente para facilitar la instalación del enganche en (2) lados

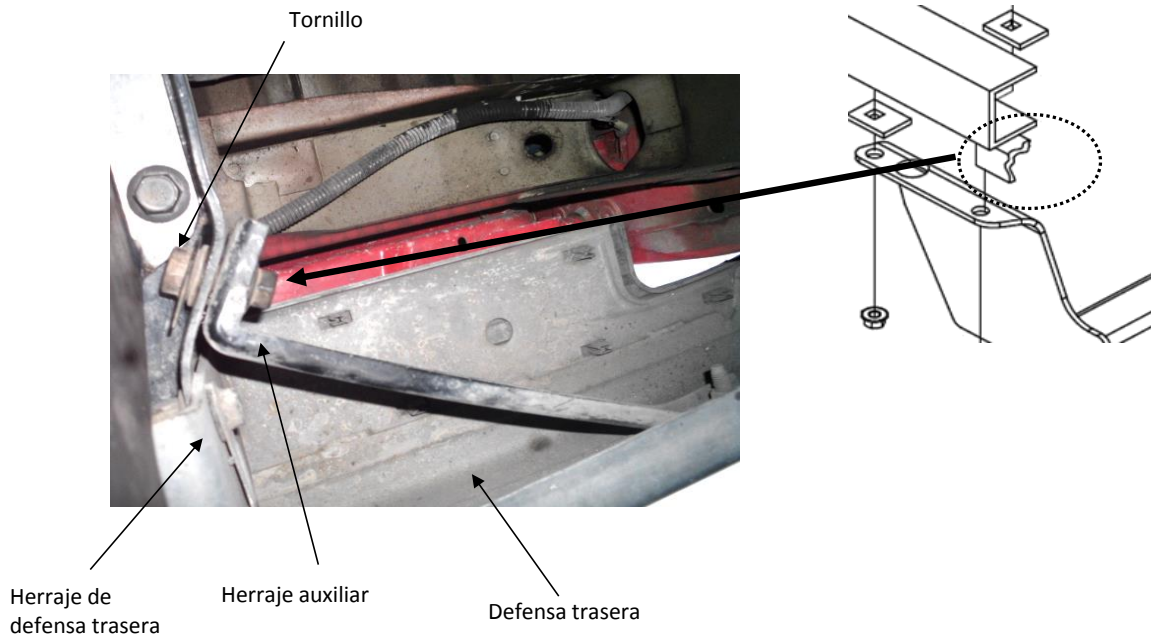

7. Apriete todos los tornillos revisando que estén correctamente ajustados.