

**-NO EXCEDA LA CAPACIDAD DE REMOLQUE QUE RECOMIENDA EL FABRICANTE DEL VEHÍCULO -**

**Lista de Partes**

Ítem	Cant.	Código	Descripción	Torque Máx.
1	1	65225002	Tirón	
2	6	652240013AA	Solera Sujecion 1 1 /2"	
3	2	G3819R	Rondana espaciadora	
<b>1 KTE-65225002 Kit de tornillos incluye:</b>				
4	6		Tornillo Cab de Coche 1/2X 2"	75LB/FT
5	6		Tuerca hex Flange 1/2"	75LB/FT

**Herramienta Requerida (No Incluida)**

Cant.	Descripción
1	Matraca
1	Dado / Llave 3/4"
1	Dado / Llave 7/8"

**Ilustración del Producto**

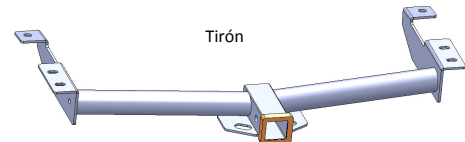

**Instrucciones**

1. Lea y comprenda perfectamente todas las instrucciones antes de comenzar la instalación. Si alguna de las partes listadas no se encuentra, no continúe con la instalación y llame a su distribuidor inmediatamente para obtener los componentes faltantes.
2. Para el cuidado y mantenimiento de este producto se recomienda mantenerlo limpio y no utilizar ceras abrasivas con el fin de proteger el acabado.
3. Si está presente el canister filtro de carbón de un lado del chasis-conductor bajarlo. Instale adelante y atrás tornillos Cabeza de Coche con la solera Sujeción dentro del chasis.  
(NOTA: En los modelos E-150 2006-2012 utilice el tiron como plantilla para perforar, como se muestra, agrandar orificio como sea necesario. E-150 2013 no requiere perforar)
4. Levante el enganche a su posición y apriete a mano adelante y atrás para sujetar ambos chasis, como se muestra.
5. Instale el tornillo Cabeza de coche y solera de Sujeción, en el centro con una rondana espaciadora colocada entre el chasis y el Tirón como se muestra. (No sobreponga solera de Sujeción).
6. Vuelva a colocar el canister filtro de carbón si está presente - el filtro de carbón no debe ponerse en contacto con la cabeza del tornillo, si lo hace, afloje los sujetadores del frasco y vuelva a asegurar el apriete con las Tornillos.

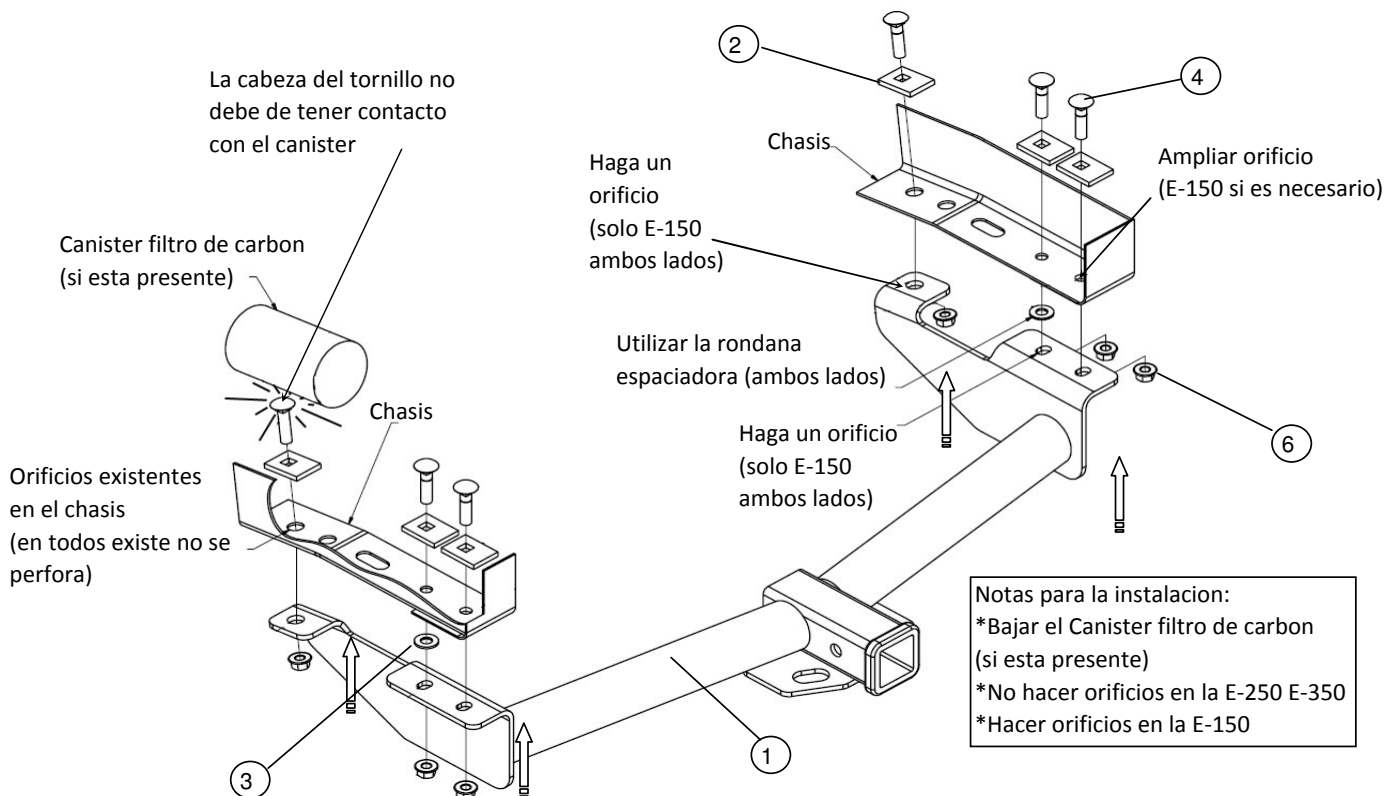

7. Apriete todos los tornillos revisando que estén correctamente ajustados.

**Nota: Revisar periódicamente los tornillos para asegurar que estén correctamente ajustados.**